

# ZIMMER

## MASCHINEN

### Sonderaktion 1. Halbjahr 2026

#### ZIMMER Z 105/R Tragbare Metallbandsäge

Die ZIMMER Z105/R ist eine tragbare Metallbandsäge für den professionellen Einsatz bei Stahlrohren in der Montage.



**LC-SERIE**  
POWERED BY ZIMMER

~~Listen-Preis  
€ 560,-~~

Aktionspreis

**€ 499,-**

zuzüglich MwSt. und 🚚 FKP 1

##### Technische Daten

Leistung: 230 V / 800 W  
Sägebandgeschwindigkeit: 35 - 80 m/min  
Sägebandmaß: 1.335 x 13 x 0,65 mm  
Kopf drehbar bis 45°  
Spannstocköffnung: 105 mm  
Abmessung L x B x H: 650 x 310 x 450 mm  
Gewicht: 19 kg

Schnittbereich	○	□
90°, mm	Ø 100	100 x 100
45° rechts, mm	Ø 65	60 x 65

#### ZIMMER Z 125/R Tragbare Metallbandsäge

Die ZIMMER Z125/R ist eine tragbare Metallbandsäge für den professionellen Einsatz bei Stahlrohren in der Montage.



**LC-SERIE**  
POWERED BY ZIMMER

~~Listen-Preis  
€ 640,-~~

Aktionspreis

**€ 580,-**

zuzüglich MwSt. und 🚚 FKP 2

##### Technische Daten

Leistung: 230 V/1,0 kW  
Sägebandgeschwindigkeit: 30 - 80 m/min  
Sägebandmaß: 1.440 x 13 x 0,65 mm  
Kopf drehbar bis 60°  
Spannstocköffnung: 130 mm  
Abmessung L x B x H: 650 x 310 x 450 mm  
Gewicht: 19 kg

Schnittbereich	○	□	▭
90°, mm	Ø 125	125 x 125	130 x 125
45° rechts, mm	Ø 80	80 x 80	80 x 80
60° rechts, mm	Ø 80	50 x 50	80 x 80

#### ZIMMER SPEEDY 150 Doppelschleifmaschine

##### Technische Daten

Artikelnummer: SPWZ150  
Motorleistung: 230 V/0,4 kW  
Motordrehzahl: 2.850 1/min.  
Schleifscheibe: 150 x 25 x 20 mm  
Abmessung: 400 x 220 x 270 mm  
Gewicht: 14,5 kg

##### Lieferumfang:

1 x Korund A36  
1 x Korund A60  
serienmäßig  
150 x 25 x 20 mm

~~Listen-Preis  
€ 299,-~~

Aktionspreis

**€ 269,-**

zuzüglich MwSt. und 🚚 FKP 1

#### ZIMMER SPEEDY 150/2 Doppelschleifmaschine

##### Technische Daten

Artikelnummer: SPWZ150/2  
Motorleistung: 230 V/0,4 kW  
Motordrehzahl: 2.850 1/min.  
Schleifscheibe: 150 x 25 x 20 mm  
Abmessung: 400 x 220 x 270 mm  
Gewicht: 14,5 kg

##### Lieferumfang:

1 x Korund A36 - 150 x 25 x 20mm  
1 x weiß finishing A 100  
serienmäßig  
150 x 40 x 20 mm Weiß  
150 x 25 x 20 mm Blau

~~Listen-Preis  
€ 350,-~~

Aktionspreis

**€ 315,-**

zuzüglich MwSt. und 🚚 FKP 1

#### ZIMMER SPEEDY 200 Doppelschleifmaschine

##### Technische Daten

Artikelnummer: SPWZ200  
Motorleistung: 400 V/0,75 kW  
Motordrehzahl: 2.850 1/min.  
Schleifscheibe: 200 x 25 x 20 mm  
Abmessung: 490 x 270 x 350 mm  
Gewicht: 20,5 kg

##### Lieferumfang:

1 x Korund A36  
1 x Korund A60  
serienmäßig  
200 x 25 x 20 mm

~~Listen-Preis  
€ 399,-~~

Aktionspreis

**€ 359,-**

zuzüglich MwSt. und 🚚 FKP 1



## ZIMMER Z 150/R+L

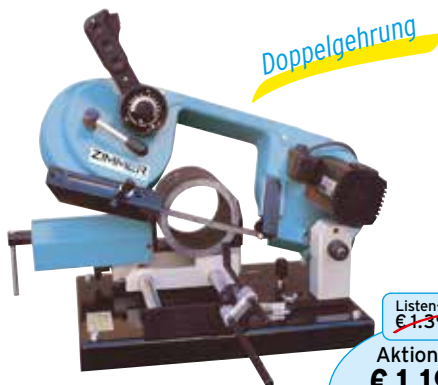

Doppelgehrung

Listen-Preis  
~~€ 1.390,-~~

Aktionspreis  
**€ 1.190,-**  
zuzüglich MwSt.  
und 🇪🇺 FKP 2

Die **Z150/R+L** ist eine kleine Bandsägemaschine für den professionellen Einsatz.

Außer dem Zahnradgetriebe mit Long-Life-Schmierstoffen und der elektronischen Einstellung der Bandgeschwindigkeit bietet sie die Möglichkeit, Schnitte auch beidseitig auszuführen.

	○	□	▭	
1440x13x0,65mm	0°	150 mm	125 mm	150x125 mm
	-45°	75 mm	50 mm	70x50 mm
	+45°	75 mm	50 mm	70x50 mm

## ZIMMER Z 151/R Tragbare Metallbandsäge

Die **ZIMMER Z151/R** ist eine tragbare Metallbandsäge für den professionellen Einsatz bei Stahlrohren in der Montage.



LC-SERIE  
POWERED BY ZIMMER

Listen-Preis  
~~€ 1.200,-~~

Aktionspreis  
**€ 1.099,-**  
zuzüglich MwSt.  
und 🇪🇺 FKP 2

Schnittbereich	○	□	▭
0°, mm	Ø 150	140 x 140	150 x 140
45° rechts, mm	Ø 100	90 x 90	100 x 90
60° rechts, mm	Ø 70	65 x 65	65 x 70

### Technische Daten

Motorleistung:	230 V/1,5 kW
Schnittgeschwindigkeit:	30–80 m/min.
Sägebandmaße:	1.735 x 13 x 0,65 mm
Kopf drehbar	bis 60°
Spannstocköffnung:	150 mm
Abmessung L x B x H:	900 x 460 x 500 mm
Gewicht:	30 kg

## ZIMMER LYNX Z 181/G

### Metallbandsäge



Listen-Preis  
~~€ 2.100,-~~

Aktionspreis  
**€ 1.850,-**  
zuzüglich MwSt.  
und 🇪🇺 FKP 3



Die **ZIMMER LYNX Z 181/G** ist eine Werkstattbandsäge für das Handwerk. Robust und dynamisch, mit stufenloser hydraulischer Absenkung

### Technische Daten

Motorleistung:	0,75 kW 50 Hz/400 V
Schnittgeschwindigkeit:	39/66/82 1/min.
Sägebandmaße:	2.360 x 19 x 0,9 mm
Stellfläche:	1290 x 457 x 1030 mm
Gewicht:	130 kg

Schnittbereich	○	□	▭
0°	180	180 x 270	65 x 300
45° links	110	180 x 85	140 x 110

## ZIMMER DYNAMIK Bandschleifmaschinen

- ▶ Robustes, mechanisches Bandspannsystem mit Bandschnellwechsel
- ▶ Stabile, verstellbare Materialauflage
- ▶ Höhenverstellbarer Schleiftisch
- ▶ Geschweißtes Stahluntergestell

Listen-Preis  
~~€ 1.230,-~~

Aktionspreis  
**€ 1.099,-**  
zuzüglich MwSt.  
und 🇪🇺 FKP 4

### DYN 75/1/3

Eine Geschwindigkeit

kW	U/min	m/s	dB	kg	Bandmaß
3	2800	33	83	75	75 x 2000 mm



Listen-Preis  
~~€ 1.430,-~~

Aktionspreis  
**€ 1.299,-**  
zuzüglich MwSt.  
und 🇪🇺 FKP 4

### DYN 75/2/3

Zwei Geschwindigkeiten

kW	U/min	m/s	dB	kg	Bandmaß
2,6/3,37	1400/2800	16,5/33	83	75	75 x 2000 mm

Listen-Preis  
~~€ 1.700,-~~

Aktionspreis  
**€ 1.550,-**  
zuzüglich MwSt.  
und 🇪🇺 FKP 4

### DYN 150/1/3

Eine Geschwindigkeit

kW	U/min	m/s	dB	kg	Bandmaß
3	2800	33	83	95	150 x 2000 mm

Listen-Preis  
~~€ 1.900,-~~

Aktionspreis  
**€ 1.750,-**  
zuzüglich MwSt.  
und 🇪🇺 FKP 4

### DYN 150/2/3

Zwei Geschwindigkeiten

kW	U/min	m/s	dB	kg	Bandmaß
2,6/3,37	1400/2800	16,5/33	83	95	150 x 2000 mm



## ZIMMER LYNX Z 185-1/R

### Metallbandsäge mit ICS Absenkung



Die **ZIMMER LYNX Z 185-1/R** ist eine selbstabsenkende Säge für Gehrungsschnitte von 0° bis 60° links. Nach dem Schnitt bleibt die Maschine durch einen Sicherheitsenschalter stehen. Die Absenkung ist stufenlos über ein Hydrauliksystem einstellbar. Das manuelle Anheben des Sägearms nach dem Schnitt kann auf jeder beliebigen Position erfolgen. Der Sägearm bleibt an der Wunschposition stehen.

Listen-Preis  
~~€ 2.950,-~~  
**Aktionspreis  
€ 2.655,-**  
zuzüglich MwSt.  
und FKP 5



#### Technische Daten

Leistung:	alternativ
230 V/2,35 kW	400 V/0,75 kW
Sägeband- geschwindigkeit:	alternativ
30 – 75 m/min	35 – 70 m/min
Sägebandmaß:	
2.085 x 20 x 0,9 mm	
Kopf drehbar bis 60°	
Spannstocköffnung:	
230 mm	
Stellfläche:	
1.280 x 550 x 1.480 mm	
Arbeitshöhe: 915 mm	
Gewicht: 195 kg	

Schnittbereich	○	□	▭
90°, mm	Ø 185	150 x 150	220 x 150
45°, mm	Ø 110	100 x 100	110 x 90
60°, mm	Ø 70	70 x 70	70 x 70

## ZIMMER LYNX Z 241-1/R

### Metallbandsäge mit ICS Absenkung



Die **ZIMMER LYNX Z 241-1/R** ist eine selbstabsenkende Säge für Gehrungsschnitte von 0° bis 60° links. Nach dem Schnitt bleibt die Maschine durch einen Sicherheitsenschalter stehen. Die Absenkung ist stufenlos über ein Hydrauliksystem einstellbar. Das manuelle Anheben des Sägearms nach dem Schnitt kann auf jeder beliebigen Position erfolgen. Der Sägearm bleibt an der Wunschposition stehen.

Listen-Preis  
~~€ 3.990,-~~  
**Aktionspreis  
€ 3.599,-**  
zuzüglich MwSt.  
und FKP 5



#### Technische Daten

Motorleistung:	
1,2 kW 400 V/50 Hz	
Schnittgeschwindigkeit:	
35 + 70 m/min	
Sägebandmaß:	
2.450 x 27 x 0,9 mm	
Kopf drehbar bis 60°	
Spannstocköffnung:	
265 mm	
Stellfläche:	
1.550 x 870 x 1.740 mm	
Arbeitshöhe: 915 mm	
Gewicht: 240 kg	

Schnittbereich	○	□	▭
0°, mm	Ø 220	210 x 210	230 x 185
45° links, mm	Ø 150	150 x 150	150 x 210
60° links, mm	Ø 90	90 x 90	90 x 100

## ZIMMER LYNX Z 252/DG

### Metallbandsäge mit ICS Absenkung



Die **ZIMMER LYNX Z 252/DG** ist eine selbstabsenkende Säge für Doppelgehrungsschnitte von 45° rechts bis 60° links. Nach dem Schnitt bleibt die Maschine durch einen Sicherheitsenschalter stehen. Die Absenkung ist stufenlos über ein Hydrauliksystem einstellbar. Das manuelle Anheben des Sägearms nach dem Schnitt kann auf jeder beliebigen Position erfolgen. Der Sägearm bleibt an der Wunschposition stehen.

Listen-Preis  
~~€ 5.550,-~~  
**Aktionspreis  
€ 4.995,-**  
zuzüglich MwSt.  
und FKP 5



#### Technische Daten

Motorleistung:	
1,1 kW 400 V/50 Hz	
Schnittgeschwindigkeit:	
36 + 72 m/min	
Sägebandmaß:	
2.725 x 27 x 0,9 mm	
Kopf drehbar	
45° rechts bis 60° links	
Spannstocköffnung:	
315 mm	
Stellfläche:	
1.680 x 750 x 1.800 mm	
Arbeitshöhe: 890 mm	
Gewicht: 370 kg	

Schnittbereich	○	□	▭
0°, mm	Ø 240	240 x 240	165 x 310
45°, mm	Ø 195	185 x 185	130 x 190
60°, mm	Ø 120	85 x 85	85 x 120
45°, mm	Ø 170	145 x 145	60 x 195

## ZIMMER LYNX Z 252/DGH

### Hydraulischer Halbautomat



Die **ZIMMER LYNX Z 252/DGH** ist ein hydraulischer Bandsägehalbautomat für den Metallbau. Die Doppelgehrungsmaschine kann bis 60° links und 45° rechts schwenken. Die Maschine verfügt über einen Schnellannäherungstaster (Eilgang zum Material).

Listen-Preis  
~~€ 8.900,-~~  
**Aktionspreis  
€ 7.990,-**  
zuzüglich MwSt.  
und FKP 5

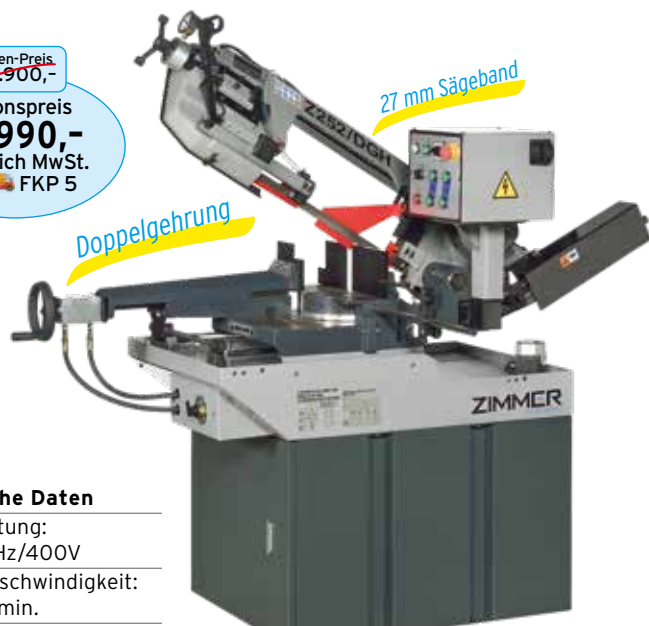

#### Technische Daten

Motorleistung:	
1,1 kW 50Hz/400V	
Schnittgeschwindigkeit:	
36/72 m/min.	
Sägebandmaße:	
2.725 x 27 x 0,9 mm	
Stellfläche:	
1.680 x 750 x 1.800 mm	
Arbeitshöhe: 890 mm	
Gewicht: 400 kg	

Schnittbereich	○	□	▭
0°, mm	Ø 240	240 x 240	165 x 310
45°, mm	Ø 195	185 x 195	130 x 190
60°, mm	Ø 120	85 x 85	85 x 120
45°, mm	Ø 170	145 x 145	60 x 195

## MEP TIGER 352

### Vertikale Kreissägemaschine mit Linearführung des Sägekopfes

Manuelle Vertikalkreissäge für Gehrungsschnitte von 60° links bis 45° rechts.

4 Geschwindigkeiten

Listen-Preis  
€ 9.118,-

Aktionspreis  
€ 8.200,-  
zuzüglich MwSt.  
und FKP 6



Stellmaße: 105 x 100 x 180 cm

mm	kW	min <sup>-1</sup>	mm	0°	350 mm	115 mm	95 mm	180 x 95 mm	90 mm	kg
HSS				45°	350 mm	110 mm	95 mm	125 x 95 mm	64 mm	
350 x 32 x 2,5	1,8/2,5	15/30/45/90	190	60°	350 mm	90 mm	90 mm	90 x 90 mm	45 mm	380
				45°	350 mm	110 mm	95 mm	125 x 95 mm	64 mm	

## MEP SHARK 332-1 CCS

### mit halbautomatischer Absenkung

Bandsägemaschine für Schnitte von 60° links und 45° rechts. Das **CUT CONTROL SYSTEM** ermöglicht eine halbautomatische Absenkung des Sägebogens durch das Gewicht des Sägekopfes. Die Absenkgeschwindigkeit wird stufenlos reguliert. Einzelschnitte können so mit gleichmäßigem Vorschub durchgeführt werden.

Doppelgehrung

Listen-Preis  
€ 12.980,-

Aktionspreis  
€ 11.199,-  
zuzüglich MwSt.  
und FKP 6



Stellmaße: 200 x 120 x 180 cm

mm	kW	m/min	mm	0°	300 mm	260 mm	330 x 260 mm	kg
				45°	260 mm	250 mm	270 x 200 mm	
3.650 x 27 x 0,9	1,5/1,8	40/80	335	60°	180 mm	170 mm	170 x 170 mm	640
				45°	200 mm	180 mm	200 x 160 mm	

## MEP SHARK 281 CCS und SHARK 282 CCS mit halbautomatischer Absenkung

Bandsägemaschinen. Ausführung für Schnitte von 0° bis 60° links. Das **CUT CONTROL SYSTEM** ermöglicht eine halbautomatische Absenkung des Sägebogens durch das Gewicht des Sägekopfes. Die Absenkgeschwindigkeit wird stufenlos reguliert. Einzelschnitte können so mit gleichmäßigem Vorschub durchgeführt werden.

Die **SHARK 282 CCS** hat einen Drehteller für beidseitige Gehrung. Der Schnitt erfolgt dadurch immer in die gleiche Nut.

Doppelgehrung

Listen-Preis  
€ 7.216,-

Aktionspreis  
€ 5.680,-  
zuzüglich MwSt.  
und FKP 6



Stellmaße: 170 x 80 x 180 cm

mm	kW	m/min	mm	0°	250 mm	230 mm	280 x 200 mm	kg
				45°	190 mm	180 mm	180 x 180 mm	
2.950 x 27 x 0,9	1,5/1,8	36/72	285	60°	90 mm	110 mm	110 x 110 mm	375

Listen-Preis  
€ 9.425,-

Aktionspreis  
€ 7.290,-  
zuzüglich MwSt.  
und FKP 6



Stellmaße: 170 x 80 x 180 cm

mm	kW	m/min	mm	0°	250 mm	220 mm	280 x 220 mm	kg
				45°	230 mm	200 mm	220 x 200 mm	
2.950 x 27 x 0,9	1,5/1,8	36/72	285	60°	120 mm	80 mm	140 x 140 mm	440
				45°	200 mm	170 mm	200 x 100 mm	

# MEP SHARK 281 SXI EVO

## Hydraulischer Halbautomat

Elektrohydraulische, halbautomatische Bandsäge mit halbautomatisch-dynamischer, manueller Funktion.



inkl. dynamischem Modus



Stellmaße: 170 x 100 x 180 cm

Blatt	Leistung	Drehmoment	Stützhöhe	Winkel	Blattlänge	Blattbreite	Blattdicke	Gewicht
mm	kW	m/min	mm	°	mm	mm	mm	kg
2.950 x 27 x 0,9	1,5/1,8	36/72	285	0°	250 mm	230 mm	280 x 200 mm	435
				45°	190 mm	180 mm	180 x 180 mm	
				60°	90 mm	110 mm	110 x 110 mm	

Listen-Preis  
~~€ 11.548,-~~  
Aktionspreis  
**€ 9.250,-**  
zuzüglich MwSt.  
und FKP 6

# MEP SHARK 282 SXI EVO

## Hydraulischer Halbautomat

Elektrohydraulische, halbautomatische Bandsäge mit halbautomatisch-dynamischer, manueller Funktion.

Doppelgehrung



Stellmaße:  
170 x 100 x 180 cm

Blatt	Leistung	Drehmoment	Stützhöhe	Winkel	Blattlänge	Blattbreite	Blattdicke	Gewicht
mm	kW	m/min	mm	°	mm	mm	mm	kg
2.950 x 27 x 0,9	1,5/1,8	36/72	285	0°	250 mm	220 mm	280 x 220 mm	485
				45°	230 mm	200 mm	220 x 200 mm	
				60°	120 mm	80 mm	140 x 100 mm	
				45°	200 mm	170 mm	200 x 140 mm	

Listen-Preis  
~~€ 14.434,-~~  
Aktionspreis  
**€ 12.099,-**  
zuzüglich MwSt.  
und FKP 6

# MEP SHARK 332-1 SXI EVO

## Hydraulischer Halbautomat

Elektrohydraulische, halbautomatische Bandsägen mit halbautomatisch-dynamischer, manueller Funktion. Mit MEP-30-Steuerung für Gehrungsschnitte von 45° rechts bis 60° links. MEP 30 stellt die neueste Generation von Steuerungen dar.

Doppelgehrung



Stellmaße:  
200 x 120 x 180 cm

Blatt	Leistung	Drehmoment	Stützhöhe	Winkel	Blattlänge	Blattbreite	Blattdicke	Gewicht
mm	kW	m/min	mm	°	mm	mm	mm	kg
3.650 x 27 x 0,9	1,5/1,8	36/72	335	0°	300 mm	260 mm	330 x 260 mm	695
				45°	260 mm	250 mm	270 x 200 mm	
				60°	180 mm	170 mm	170 x 170 mm	
				45°	200 mm	180 mm	200 x 160 mm	

Listen-Preis  
~~€ 18.601,-~~  
Aktionspreis  
**€ 15.900,-**  
zuzüglich MwSt.  
und FKP 6

# MEP SHARK 382-1 SXI EVO

## Hydraulischer Halbautomat

Elektrohydraulische, halbautomatische Bandsägen mit halbautomatisch-dynamischer, manueller Funktion. Mit MEP-30-Steuerung für Gehrungsschnitte von 45° rechts bis 60° links. MEP 30 stellt die neueste Generation von Steuerungen dar.

Doppelgehrung



Stellmaße:  
200 x 120 x 180 cm

Blatt	Leistung	Drehmoment	Stützhöhe	Winkel	Blattlänge	Blattbreite	Blattdicke	Gewicht
mm	kW	m/min	mm	°	mm	mm	mm	kg
3.770 x 27 x 0,9	1,5/1,8	40/80	385	0°	300 mm	250 mm	380 x 250 mm	770
				+45°	260 mm	250 mm	300 x 200 mm	
				+60°	180 mm	170 mm	200 x 170 mm	
				-45°	240 mm	210 mm	280 x 160 mm	

Listen-Preis  
~~€ 19.321,-~~  
Aktionspreis  
**€ 16.425,-**  
zuzüglich MwSt.  
und FKP 6

# ZIMMER Z 261/CNC

## Hydraulischer Bandsägevollautomat

Die **ZIMMER Z261/CNC** ist ein NC Bandsägevollautomat für den Metallbau. Einfaches Programmieren - Stückzahl / Länge / START. Die Maschine verfügt über einen Schnellannäherungstaster (Eilgang zum Material). Der Vorschub ist stufenlos einstellbar über ein Hydraulikdrosselventil. Werkzeugloses Wechseln des Sägebandes durch Schnellwechsellerschlüsse.

Die Z261/CNC hat serienmäßig folgende Ausstattung: Hydraulikaggregat, Emulsionspumpe, CNC-Bedienpult, Untergestell, Sägeband, 400V Stecker 16A. Die Maschine wird komplett montiert und sofort einsatzfähig ausgeliefert.



Listen-Preis  
~~€ 19.890,-~~  
Aktionspreis  
**€ 17.500,-**  
zuzüglich MwSt.  
und FKP 7

Stellmaße: 160 x 160 x 180 cm

mm	kW	m/min	mm	0°	260 mm	250 mm	295 x 220 mm	kg
2.965 x 27 x 0,9	1,25	25+85	285	45°	240 mm	215 mm	225 x 215 mm	680
				60°	160 mm	130 mm	160 x 130 mm	

# MEP SHARK 331-1 NC SPIDER 5.0

## Hydraulischer Bandsägevollautomat

Elektrohydraulischer Bandsägevollautomat mit zusätzlicher, halb-automatischer Funktion, für Schnitte von 0° bis 60° links. Kompakte Maschine mit der neuen, Windows-, „CE“-basierten MEP-50-Steuerung und 7"-Touch-Screen-Display für die Verwaltung sämtlicher Maschinenparameter. Einfache Bedienung und Kontrolle sämtlicher Schnittparameter in Echtzeit.



Listen-Preis  
~~€ 30.140,-~~  
Aktionspreis  
**€ 22.695,-**  
zuzüglich MwSt.  
und FKP 7

Stellmaße: 190 x 190 x 180 cm

m/min	kW	mm	kW	l	kW	l	mm	kg
15 ÷ 110	2,2	3.650 x 27 x 0,9	0,75	33	0,18	100	340	1.240

# MEP SHARK 332-1 NC 5.0

## Hydraulischer Bandsägevollautomat

Elektrohydraulischer Bandsägevollautomat mit zusätzlich halbautomatischer, halbautomatisch-dynamischer und manueller Funktion.

Materialvorschub mit Schrittmotor über Kugelumlaufspindel, die auf entgegengesetzte Kugellager montiert sind; Einzelhub 600 mm – wiederholbar, um jede Länge zu sägen. Einfache Programmierung – Schnittlänge und Stückzahl eingeben und „START“ drücken.



Doppelgehrung

Listen-Preis  
~~€ 38.859,-~~  
Aktionspreis  
**€ 29.500,-**  
zuzüglich MwSt.  
und FKP 7

Stellmaße: 230 x 270 x 180 cm

mm	kW	m/min	mm	0°	300 mm	260 mm	330 x 260 mm	kg
3.650 x 27 x 0,9	2,2	15/100	335	45°	260 mm	250 mm	270 x 200 mm	1.105
				60°	180 mm	170 mm	170 x 170 mm	
					200 mm	180 mm	200 x 160 mm	

# MEP SHARK 230-1 NC HS 5.0

## Elektrohydraulischer Zweisäulen-Bandsägevollautomat

Elektrohydraulischer Zweisäulen-Bandsägevollautomat mit halb-automatischer Funktion für Schnitte bei 0° von Bau- stahl, Edelstahl, Stahllegierungen, Voll- und Profilleisen, mit max. 60 mm Reststücklänge.

mit Doppelspannstock



Listen-Preis  
~~€ 39.714,-~~  
Aktionspreis  
**€ 29.900,-**  
zuzüglich MwSt.  
und FKP 7

Stellmaße: 160 x 150 x 180 cm

m/min	kW	mm	kW	l	kW	l	mm	kg
15 ÷ 110	2,2	2.950 x 27 x 0,9	0,75	33	0,18	95	255	1.000

# MEP COBRA 352 MA Kappsäge für Aluminium

Bei dem Modell **COBRA 352 MA** (automatischer Schraubstock), komplett mit Untergestell ausgestattet, schließen sich die Schraubstöcke automatisch beim Senken des Sägekopfes.

**Dreiphasig,  
2 Geschwindigkeiten.**



Listen-Preis  
~~€ 6.031,-~~

Aktionspreis  
**€ 4.900,-**  
zuzüglich MwSt.  
und FKP 5

Stellmaße: 85 x 120 x 170 cm

mm	kW	min <sup>-1</sup>	mm	mm	mm	kg
350 x 32 x 3,4	2,2	1.700/3.400	180	0° 120 mm	105 mm	80 mm
				45° 120 mm	100 mm	135 x 60 mm
				45° 110 mm	95 mm	135 x 60 mm
						55 mm
						210

# ZIMMER CUT 502 SX Halbautomat

Gehrungssäge mit automatischem Vorschub des Sägeblatts.

## Technische Daten

Motorleistung:	2,2 kW
Motordrehzahl:	2.800 1/min.
Sägeblattdaten:	500 x 30 mm
Stellfläche:	800 x 800 x 1.600 mm
Arbeitshöhe:	980 mm
Gewicht:	280 kg

mit verst. Motor und Horizontalspannern



Listen-Preis  
~~€ 9.380,-~~

Aktionspreis  
**€ 8.500,-**  
zuzüglich MwSt.  
und FKP 6

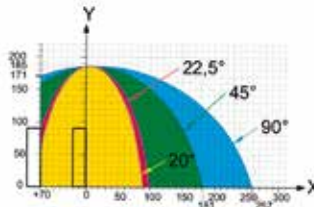

Sägeblatt	Bestell-Nr.
Ø 500 mm	0203000045

Automatischen Öffnen der Haube  
per Pneumatikzylinder  
(keine Tastenbetätigung notwendig)

# ZIMMER CUT 602 SX Halbautomat

Gehrungssäge mit automatischem Vorschub des Sägeblatts.

## Technische Daten

Motorleistung:	3,0 kW
Motordrehzahl:	2.800 1/min.
Sägeblattdaten:	600 x 40 mm
Stellfläche:	880 x 1.175 x 1.605 mm
Arbeitshöhe:	1.060 mm
Gewicht:	350 kg

mit verst. Motor und Horizontalspannern



Listen-Preis  
~~€ 16.460,-~~

Aktionspreis  
**€ 14.500,-**  
zuzüglich MwSt.  
und FKP 6

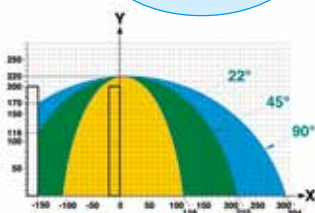

Sägeblatt	Bestell-Nr.
Ø 600 mm	0203000055

Automatischen Öffnen der Haube  
per Pneumatikzylinder  
(keine Tastenbetätigung notwendig)

# ZIMMER Spänemaxx 100

Absauganlage für professionelle Einsatzzwecke in der Industrie.

inkl. passendem Anschluss  
Ø 80 oder Ø 120mm

- ▶ Komplett Struktur in Stahl
- ▶ Tank mit Schnellwechselsystem
- ▶ Robuste und ergonomische Handhabung
- ▶ Pneumatisches Abschütteln des Filters
- ▶ 4 Räder zum Feststellen
- ▶ CE-zertifiziert
- ▶ Inkl. Motorschutzschalter
- ▶ 8 m elektrisches Kabel inkl. 400 V - 16 A-Stecker
- ▶ Filterklasse M (Filterklasse H gegen Aufpreis erhältlich)

Listen-Preis  
~~€ 4.090,-~~

Aktionspreis  
**€ 3.600,-**  
zuzüglich MwSt.  
und FKP 6

## Technische Daten

Motorleistung:	2,2 kW/400 V/50 Hz
Luftmenge:	1.400 m <sup>3</sup>
Tankvolumen:	100 Liter
Stellfläche:	181 x 80 x 73 cm
Gewicht:	100 kg



## ZIMMER BMT 20 Tischbohrmaschine MK2

Lauf ruhige Tischbohrmaschine für den Werkstattbereich.

- ▶ Bewegliche LED-Maschinenleuchte
- ▶ Schwenkbarer Arbeitstisch +/- 45 Grad
- ▶ Netzkabel und Stecker, somit sofort einsatzbereit
- ▶ Not-Aus
- ▶ Bohrtisch über Zahnstange verstellbar
- ▶ Tiefenanschlag mit Skala
- ▶ Nach aktueller CE-Konformität
- ▶ Stellmaße: 1.050 x 470 x 620 mm
- ▶ Ausladung: 180 mm
- ▶ Tischgröße: 285 x 285 mm  
45 kg belastbar

~~Listen-Preis  
€ 1.125,-~~

**Aktionspreis  
€ 999,-**  
zuzüglich MwSt.  
und 🇪🇺 FKP 3

### Technische Daten

Bohrleistung: Ø 20 mm  
Spindel: MK 2  
Spindelhub: 80 mm  
Spindeldrehzahl:  
210-2.500 U/min / 50 Hz  
Anzahl der Drehzahl-  
bereiche: 10 Schritte  
Motor:  
0,38 kW / 400 V / 3 Ph  
Netto-Gewicht: 80 kg



## ZIMMER BMT 20 V Tischbohrmaschine MK2

Lauf ruhige Tischbohrmaschine für den Werkstattbereich.

- ▶ Bewegliche LED-Maschinenleuchte
- ▶ Schwenkbarer Arbeitstisch +/- 45 Grad
- ▶ Netzkabel und Stecker somit sofort einsatzbereit
- ▶ Bohrtisch über Zahnstange verstellbar
- ▶ Not-Aus
- ▶ Tiefenanschlag mit Skala
- ▶ Nach aktueller CE-Konformität
- ▶ Stellmaße: 1.050 x 470 x 620 mm
- ▶ Ausladung: 180 mm
- ▶ Tischgröße: 285 x 285 mm  
45 kg belastbar

~~Listen-Preis  
€ 1.650,-~~

**Aktionspreis  
€ 1.550,-**  
zuzüglich MwSt.  
und 🇪🇺 FKP 3

### Technische Daten

Bohrleistung:  
Ø 20 mm  
Spindel: MK 2  
Spindelhub: 85 mm  
Spindeldrehzahl:  
350-2.500 U/min / 50 Hz  
150-1.000 U/min / 50 Hz  
Anzahl der Drehzahlen:  
2 Stufen  
Motor: 1,1 kW / 230 V / 1 Ph  
Netto-Gewicht: 91 kg



## ZIMMER BMT 23 VI Tischbohrmaschine MK2

Leistungsstarke und lauf ruhige Tischbohrmaschine mit Gewindeschneidfunktion.

- ▶ Digitale Drehzahlanzeige
- ▶ Bewegliche LED-Maschinenleuchte
- ▶ Stufenlose Spindeldrehzahl / Frequenzumrichter
- ▶ Schwenkbarer Arbeitstisch +/- 45 Grad
- ▶ Netzkabel und Stecker, sofort einsatzbereit
- ▶ Bohrtisch über Zahnstange verstellbar
- ▶ Tiefenanschlag mit Skala
- ▶ Tischgröße: 285 x 285 mm  
45 kg belastbar
- ▶ Stellmaße:  
1.080 x 470 x 735 mm
- ▶ Nach aktueller CE-Konformität
- ▶ Ausladung: 180 mm

~~Listen-Preis  
€ 2.400,-~~

**Aktionspreis  
€ 2.200,-**  
zuzüglich MwSt.  
und 🇪🇺 FKP 3

### Technische Daten

Bohrleistung:  
Ø 23 mm  
Gewindeschneid-  
leistung: M 10  
Spindel: MK 2  
Spindelhub: 90 mm  
Spindeldrehzahl:  
150 - 1.250 /  
350 - 3.000 U/min / 50 Hz  
Drehzahlbereiche:  
Variable Drehzahlen  
Motor: 0,75 kW / 400 V / 3 Ph  
Netto-Gewicht: 106 kg



## ZIMMER BMS 25 Säulenbohrmaschine

Leistungsstarke und lauf ruhige Säulenbohrmaschine für den Werkstattbereich.

- ▶ Maschinenfuß mit T-Nut
- ▶ Bewegliche LED-Maschinenleuchte
- ▶ Schwenkbarer Arbeitstisch
- ▶ Netzkabel und Stecker montiert, somit sofort einsatzbereit
- ▶ Bohrtisch über Zahnstange verstellbar
- ▶ Tiefenanschlag mit Skala
- ▶ Not-Aus Schlagtaster
- ▶ Nach aktueller CE-Konformität
- ▶ Stellmaße:  
450 x 750 x 1750 mm
- ▶ Ausladung 225 mm
- ▶ Tischgröße:  
350 x 350 mm /  
65kg belastbar

~~Listen-Preis  
€ 1.800,-~~

**Aktionspreis  
€ 1.620,-**  
zuzüglich MwSt.  
und 🇪🇺 FKP 4

### Technische Daten

Bohrung: Ø 25 mm  
Spindel: MK 3  
Spindelhub: 125 mm  
Spindeldrehzahl:  
50Hz 220 - 1.680 1/min  
Anzahl der Drehzahlen:  
9 Stufen  
Motor:  
0,75kW 400V 3Ph  
Netto Gewicht:  
144kg



## ZIMMER BMS 32 Säulenbohrmaschine MK3

Leistungsstarke und lauf ruhige Säulenbohrmaschine für den Werkstattbereich.

- ▶ Kühlmittleinrichtung im Maschinenfuß
- ▶ Bewegliche LED-Maschinenleuchte
- ▶ Schwenkbarer Arbeitstisch mit integriertem Maschinenschraubstock auf der Gegenseite mit Backenbreite 120 mm
- ▶ Netzkabel und Stecker, sofort einsatzbereit
- ▶ Bohrtisch über Zahnstange verstellbar
- ▶ Tiefenanschlag mit Skala
- ▶ Nach aktueller CE-Konformität
- ▶ Ausladung: 210 mm
- ▶ Not-Aus
- ▶ Tischgröße:  
390 x 290 mm /  
65 kg belastbar

~~Listen-Preis  
€ 2.700,-~~

**Aktionspreis  
€ 2.450,-**  
zuzüglich MwSt.  
und 🇪🇺 FKP 4

### Technische Daten

Bohrleistung: Ø 32 mm  
Spindel: MK 3  
Spindelhub: 125 mm  
Spindeldrehzahl:  
105-2.650 U/min / 50 Hz  
Anzahl der Drehzahl-  
bereiche: 9 Drehzahlen  
(polumschaltbar)  
Motor: 0,75 kW / 400 V /  
3 Ph / 3,2 A  
Netto-Gewicht: 192 kg  
Spindeldrehzahl  
Gewinden:  
200-700 min<sup>-1</sup>



## ZIMMER BMS 32 V Säulenbohrmaschine MK3

Leistungsstarke und lauf ruhige Säulenbohrmaschine für den Werkstattbereich.

- ▶ Kühlmittleinrichtung im Maschinenfuß
- ▶ Bewegliche LED-Maschinenleuchte
- ▶ Schwenkbarer Arbeitstisch mit integriertem Maschinenschraubstock auf der Gegenseite mit Backenbreite 120 mm
- ▶ Netzkabel und Stecker, sofort einsatzbereit
- ▶ Bohrtisch über Zahnstange verstellbar
- ▶ Not-Aus
- ▶ Tiefenanschlag mit Skala
- ▶ Nach aktueller CE-Konformität
- ▶ Ausladung: 210 mm
- ▶ Tischgröße:  
390 x 290 mm /  
65 kg belastbar

~~Listen-Preis  
€ 3.280,-~~

**Aktionspreis  
€ 2.960,-**  
zuzüglich MwSt.  
und 🇪🇺 FKP 4

### Technische Daten

Bohrleistung: Ø 32 mm  
Spindel: MK 3  
Spindelhub: 125 mm  
Spindeldrehzahl:  
150 - 2.500 U/min / 50 Hz  
Anzahl der Drehzahlbereiche:  
Stufenlos  
Motor: 1,5 kW / 400 V /  
1 Ph / 5 A  
Netto-Gewicht: 187 kg



## MAXION® Bohrständer MBS 165

Aktionspreis  
**€ 215,-**  
zuzüglich MwSt.  
und 📦 FKP 1



### Technische Daten

Säulen-Durchmesser: 40 mm  
Säulenlänge: 500 mm  
Arbeitshub: 65 mm  
Ausladung: 165 mm  
Eurospannhals: 43 mm

## MAXION® ECOMAX 14

Präzise, laufruhige Standardbohrmaschine im modernen Design. Digitale Drehzahlanzeige, Tischverstellung über Zahnstange, Not-Aus-Schlagtaster.

Listen-Preis  
~~€ 2.066,-~~

Aktionspreis  
**€ 1.949,-**  
zuzüglich MwSt.  
und 📦 FKP 3

### Technische Daten

Dauerbohrleistung in E335:  
14 mm  
Normalbohrleistung:  
15 mm  
Spindel: MK2  
Bohrtiefe: 70 mm  
Ausladung: 180 mm  
Spindel/Tisch:  
bis 380 mm  
Spindel / Grundplatte:  
529 mm  
Tischfläche:  
250 x 220 mm  
T-Nutenbreite: 10 mm  
Säulendurchmesser:  
65 mm  
Gesamthöhe: 890 mm  
Gewicht: 80 kg  
Motor polumschaltbar:  
0,5 / 1,0 kW 400 V 50 Hz  
Spindeldrehzahlen:  
stufenlos 420 - 2.100 U/min



## MAXION® UNIMAX 1 TAP

Tischbohrmaschine mit integrierter Gewindeschneideinrichtung. Sehr leistungsstarke, universelle Tischbohrmaschine mit integrierter Gewindeschneideinrichtung und programmierbarer Digitalanzeige. Elektrischer Boherschutz sowie Netzanschluss 230 V.

Listen-Preis  
~~€ 3.853,-~~

Aktionspreis  
**€ 3.549,-**  
zuzüglich MwSt.  
und 📦 FKP 3

### Technische Daten

Dauerbohrleistung in E335:  
15 mm  
Normalbohrleistung: 18 mm  
Gewindeschneideleistung:  
bis M8  
Spindel: MK2  
Bohrtiefe: 80 mm  
Ausladung: 180 mm  
Spindel/Tisch: bis 380 mm  
Tischfläch: 250 x 220 mm  
T-Nutenbreite: 10 mm  
Säulendurchmesser :65 mm  
Gesamthöhe: 910 mm  
Gewicht: 80 kg  
Motor:  
frequenzgeregelt 1,1 kW  
Spindeldrehzahlen:  
stufenlos 200 - 4.000 U/min  
Spindeldrehzahl:  
gewinden 200 - 700 U/mi  
Netzanschluss: 230 V / 50 Hz



## MAXION® UNIMAX 2 S TAP

Sehr leistungsstarke, universelle Bohrmaschine mit Drehstrommotor und integrierter Gewindeschneideinrichtung, LED Maschinenleuchte und programmierbarer Gewindetiefe. Die Drehzahl und Bohrtiefe werden im Display angezeigt.

Listen-Preis  
~~€ 6.687,-~~

Aktionspreis  
**€ 5.990,-**  
zuzüglich MwSt.  
und 📦 FKP 5

### Technische Daten

Dauerbohrleistung in E335:  
18 mm  
Normalbohrleistung: 20 mm  
Gewindeschneideleistung:  
M16 in S235  
Spindel: MK2  
Bohrtiefe: 100 mm  
Ausladung: 225 mm  
Spindel/Tisch: 55 bis 880 mm  
Tischfläche: 450 x 315 mm  
T-Nutenbreite: 14 mm  
Säulendurchmesser: 90 mm  
Gesamthöhe: 1.745 mm  
Gewicht: 170 kg  
Motor:  
frequenzgeregelt 1,5 kW  
Spindeldrehzahlen stufenlos ;  
Bereich A: 100 - 2.000 U/min,  
Bereich B: 200 - 4.000 U/min  
Netzanschluss: 230 V / 50 Hz



## MAXION® UNIMAX 3

Starke, präzise Säulenbohrmaschine mit großem Einsatzbereich. Bohrtisch über Zahnstange und Schneckengetriebe verstellbar und um die Säule schwenkbar. Wendeschalter Rechts-/Linkslauf. Not-Aus-Schlagtaster. Motorvollschutz. Sterngriff. Digitalanzeige für Drehzahl serienmäßig.

~~Listen-Preis € 5.861,-~~  
**Aktionspreis € 5.249,-**  
 zuzüglich MwSt. und  FKP 5

### Technische Daten

Dauerbohrleistung:	25 mm
Normalbohrleistung:	30 mm
Gewindeschneidleistung:	M 20
Spindel:	MK 3
Bohrtiefe:	125 mm
Ausladung:	260 mm
Spindel / Tisch:	90 bis 840 mm
Tischfläche:	500 x 365 mm
Säulendurchmesser:	110 mm
Gesamthöhe:	1.855 mm
Gewicht:	270 kg
Motor:	polumschaltbar 0,8/1,5 kW



## MAXION® UNIMAX 3 TAP

Säulenbohrmaschine mit Gewindeschneideeinrichtung bis M20.

Das bewährte Konzept der UNIMAX 3 wurde um eine programmierbare Gewindeschneideeinrichtung erweitert. Mit der Option Fräspaket ausgestattet ist diese Werkstattmaschine eine der vielseitigsten ihrer Klasse.

### Technische Daten

Dauerbohrleistung in E 335:	25 mm
Normalbohrleistung:	30 mm
Gewindeschneidleistung:	M20
Spindel:	MK3
Bohrtiefe:	125 mm
Ausladung:	260 mm
Spindel / Tisch:	90 bis 840 mm
Tischfläche:	550 x 400 mm
T-Nutenbreite:	14 mm
Säulendurchmesser:	110 mm
Gesamthöhe:	max. 1.855 mm
Gewicht:	270 kg
Motor:	polumschaltbar 0,8/1,5 kW
Netzanschluss:	400 V / 50 Hz
LED Maschinenleuchte	inklusive
Spindeldrehzahl:	stufenlos
Bereich A:	80 - 1.440 U/min;
Bereich B:	180 - 3.200 U/min



~~Listen-Preis € 7.781,-~~  
**Aktionspreis € 6.999,-**  
 zuzüglich MwSt. und  FKP 5

## MAXION® UNIMAX 3 AV

Säulenbohrmaschine mit automatischem Vorschub.

Moderne, präzise Produktionssäulenbohrmaschine nach bewährtem UNIMAX 3 Konzept mit stufenlosem Vorschubantrieb, automatischem Werkzeugauswerfer und serienmäßiger Spanbruchsteuerung. Im digitalen Display wird sowohl Vorschub, Drehzahl als auch Bohrtiefe angezeigt. Wendeschalter Rechts-/Linkslauf. Not-Aus-Schlagtaster. Motorvollschutz. Digitalanzeige für Drehzahl serienmäßig.

### Technische Daten

Dauerbohrleistung in E 335	25 mm
Normalbohrleistung	30 mm
Gewindeschneidleistung	M20
Spindel	MK3
Vorschub	stufenlos 30 - 400 mm/min
Bohrtiefe	programmierbar 125 mm
Ausladung	260 mm
Spindel / Tisch	90 bis 840 mm
Tischfläche	550 x 400 mm
T-Nutenbreite	14 mm
Säulendurchmesser	110 mm
Gesamthöhe	1.900 mm
Gewicht	280 kg
Motor	polumschaltbar 0,8/1,5 kW
Netzanschluss	400 V / 50 Hz
Spindeldrehzahl	stufenlos
Bereich A:	80 - 1.440 U/min
Bereich B:	180 - 3.200 U/min



~~Listen-Preis € 8.927,-~~  
**Aktionspreis € 7.990,-**  
 zuzüglich MwSt. und  FKP 6

## MAXION® UNIMAX 4 Basic PLUS

Universelle und sehr moderne Säulenbohrmaschine mit MK4 Spindel, Gewindeschneideeinrichtung, enormem Leistungsvermögen und sehr gutem Preis-/Leistungsverhältnis. Im Display werden Vorschub, Drehzahl und Bohrtiefe angezeigt und die Bohrtiefe programmiert.

### Technische Daten

Dauerbohrleistung in E 335:	35 mm
Normalbohrleistung:	40 mm
Gewindeschneidleistung:	M30
Spindel:	MK4
Vorschub:	stufenlos 20 - 400 mm/min.
Bohrtiefe:	programmierbar 175 mm
Ausladung:	300 mm
Spindel / Tisch:	70 bis 830 mm
Tischfläche:	650 x 500 mm
T-Nutenbreite:	14 mm
Säulendurchmesser:	140 mm
Gesamthöhe:	1.980 mm
Gewicht:	480 kg
Motor:	polumschaltbar 1,5/3,0 kW
Netzanschluss:	400 V / 50 Hz
LED Maschinenleuchte	inklusive
Gewindeschneideeinrichtung	inklusive
Spanbruch	inklusive
Entspannen	inklusive
Freischneiden	inklusive
Spindeldrehzahl:	stufenlos
Bereich A:	120 - 2.500 U/min;
Bereich B:	60 - 1.250 U/min.



~~Listen-Preis € 16.577,-~~  
**Aktionspreis € 14.490,-**  
 zuzüglich MwSt. und  FKP 6

## ROSENFORS 25 Getriebe-Säulenbohrmaschine

Die Getriebemaschine zum kleinen Preis. Mit 4 Spindeldrehzahlen und einem qualitativ hochwertigen Getriebekopf ist sie die ideale Maschine für Instandhaltungs- und Ausbildungsbetriebe. MADE IN SWEDEN

Listen-Preis  
~~€ 2.935,-~~

Aktionspreis  
**€ 2.900,-**  
zuzüglich MwSt.  
und FKP 5

4 Spindeldrehzahlen



### Technische Daten

Bohrleistung: Ø 25/28 mm
Gewindeschneidleistung: (Stahl)Guss: M16/M20
Spindel: MK3
Bohrtiefe: 130 mm
Tischfläche: 500 x 400 mm
T-Nutenbreite: 14 mm
Säulendurchmesser: 100 mm
Gesamthöhe: 1.720 mm
Gewicht: 185 kg
Motor: 0,65/0,80 kW
Netzanschluss: 400 V / 50 Hz

## ARBOGA A 2308 B

### Tischbohrmaschine mit Getriebe - MK 2

#### Technische Daten

Bohrleistung: Ø 23 mm
Spindel: MK2
Bohrtiefe: 130 mm
Tischfläche: 310 x 260 mm
Gewicht: 120 kg
Motor: 50 Hz, 0,65/0,90 kW, 105-210 UpM, 340-700 UpM, 445-890 UpM, 1.450-2.900 UpM

Listen-Preis  
~~€ 4.325,-~~

Aktionspreis  
**€ 3.300,-**  
zuzüglich MwSt.  
und FKP 4



## ARBOGA A 2608 B

### Tischbohrmaschine mit Getriebe - MK 3

#### Technische Daten

Bohrleistung: Ø 25/28 mm
Spindel: MK/MT3
Gewindeschneidleistung: (Stahl/Guss) M16/M20
Bohrtiefe: 130 mm
Tischfläche: 310 x 260 mm
Abstand Spindel - Tisch: max. 830 mm
Gewicht: 120 kg
Motor: 50 Hz, 0,65/0,90 kW, 105-210 UpM, 340-700 UpM, 445-890 UpM, 1.450-2.900 UpM

Listen-Preis  
~~€ 4.645,-~~

Aktionspreis  
**€ 3.600,-**  
zuzüglich MwSt.  
und FKP 4



## ARBOGA A 2608

### Säulenbohrmaschine mit Getriebe - MK 3

Listen-Preis  
~~€ 4.975,-~~

Aktionspreis  
**€ 3.900,-**  
zuzüglich MwSt.  
und FKP 5

#### Technische Daten

Bohrleistung: Ø 25/28 mm
Spindel: MK/MT3
Gewindeschneidleistung: (Stahl/Guss) M16/M20
Bohrtiefe: 130 mm
Tischfläche: 500 x 400 mm
Abstand Spindel - Tisch: max. 830 mm
Gewicht: 185 kg
Motor: 50 Hz, 0,65/0,90 kW, 105-210 UpM, 340-700 UpM, 445-890 UpM, 1.450-2.900 UpM



## ARBOGA A 3808

### Säulenbohrmaschine mit Getriebe - MK 4

Listen-Preis  
~~€ 7.245,-~~

Aktionspreis  
**€ 6.500,-**  
zuzüglich MwSt.  
und FKP 5

#### Technische Daten

Bohrleistung: Ø 35 mm
Spindel: MK4
Gewindeschneidleistung: (Stahl/Guss) M20/M24
Bohrtiefe: 150 mm
Tischfläche: 500 x 400 mm
Gewicht: 270 kg
Motor: 50 Hz, 1,4/2 kW, 75-160 UpM, 265-440 UpM, 535-890 UpM, 1.490-3.010 UpM



# ZIMMER Emulsionsmaxx

## Industriesauger zur Aufnahme und Trennung von Spänen und Öl

Die Industriesauger der Linie **EMULSIONSMAXX** wurden für den Bereich der Industriemechanik entwickelt, in dem die spezifische Notwendigkeit im Aufsaugen von mit Spänen vermischten Flüssigkeiten und in der Wiederverwendung von emulgierten Flüssigkeiten, die bei der Arbeit von Fräsen, Drehmaschinen und numerisch gesteuerten Arbeitszentren entstehen, besteht.

Die Industriesauger der Linie **EMULSIONSMAXX** sind mit hoher Saugleistung für Späne und Flüssigkeiten, doppeltem Abscheider für Späne, Füllstandschwimmer, tangentialem Einlass mit integriertem Zyklon, 3D-Filter zur Reduzierung von Ölnebel und manuellem Auslasssystem ausgestattet. In der Ausstattung mit allem optionalen Zubehör ist der **EMULSIONSMAXX** mit einer automatischen Auslassdüse und einem praktischen, ergonomischen Staufach zur Erleichterung der Reinigungsarbeiten ausgestattet.

Dank der Innovationen der Linie **EMULSIONSMAXX** erfolgt die Wartung der Werkzeugmaschinen mit einer drastischen Senkung des Zeit- und Kostenaufwands gegenüber den traditionellen Methoden.

### Technische Daten

Motorleistung: 3 kW/400 V/50 Hz
Max. Unterdruck: 310 mbar
Max. Luftvolumen: 310 m <sup>3</sup> /h
Fassungsvermögen Späne: 40 Liter
Fassungsvermögen Flüssigkeit: 100 Liter
Auslassgeschwindigkeit: 60 Liter/min.
Filtertyp: Poliestic-Filter
Filterklasse: L
Filterung im Abscheiderkorb: 106 µm
Abmessungen : 185 x 70 x 76 cm
Gewicht: 140 kg



Listen-Preis  
~~€ 5.200,-~~  
Aktionspreis  
**€ 4.850,-**  
zuzüglich MwSt.  
und 🇪🇺 FKP 6

## BASIC-SET für Emulsionsmaxx

- ▶ Schnellkupplung Ø 50 mm
- ▶ 4m Schlauch OIL mit Muffen
- ▶ Kegelstumpfförmige Düse



Basic-Set

Listen-Preis  
~~€ 500,-~~  
Aktionspreis  
**€ 390,-**  
zuzüglich MwSt.  
und 🇪🇺 FKP 1

## PRO-SET für Emulsionsmaxx

- ▶ Schnellkupplung Ø 50 mm
- ▶ 4 m Schlauch OIL mit Muffen
- ▶ J-förmiges Stahlrohr
- ▶ Flachlanze aus Stahl
- ▶ Bodenbürste mit Gummilippe
- ▶ Kegelstumpfförmige Düse



Pro-Set

Listen-Preis  
~~€ 690,-~~  
Aktionspreis  
**€ 530,-**  
zuzüglich MwSt.  
und 🇪🇺 FKP 1

## ZIMMER HAWK 250

### Kappsäge mit 2 Geschwindigkeiten

Die ZIMMER HAWK 250 ist eine manuelle Kappsäge für den Einsatz von HSS-Sägeblättern

- ▶ Gehrung links/rechts bis 45° mit hoher Sägeleistung
- ▶ Die HAWK 250 wird mit 400 V Drehstrom, mit 2 Geschwindigkeiten geliefert. Inkl. Sägeblatt.
- ▶ Die Maschine entspricht in allen Bereichen den CE-Vorschriften

#### Technische Daten

Motorleistung: 0,75 kW 50Hz/400V  
 Schnittgeschwindigkeit: 45/90 1/min.  
 Sägeblattmaß: 250 x 2,0 x 32 mm  
 Stellfläche: 505 x 500 x 720 mm  
 Gewicht: 110 kg  
 Bestellnummer: HAWK250

Schnittbereich	○	□	▭
0°, mm	Ø 75	65 x 65	90 x 50
45°, mm	Ø 65	55 x 55	60 x 50

Listen-Preis  
~~€ 2.200,-~~  
**Aktionspreis**  
**€ 1.950,-**  
 zuzüglich MwSt.  
 und 🇪🇺 FKP 5

ohne Untergestell



## ZIMMER HAWK 315

### Kappsäge mit 2 Geschwindigkeiten

Die ZIMMER HAWK 315 ist eine manuelle Kappsäge für den Einsatz von HSS-Sägeblättern

- ▶ Gehrung links/rechts bis 45° mit hoher Sägeleistung
- ▶ Die HAWK 315 wird mit 400 V Drehstrom, mit 2 Geschwindigkeiten geliefert
- ▶ inklusive Untergestell und Sägeblatt
- ▶ Die Maschine entspricht in allen Bereichen den CE-Vorschriften

Listen-Preis  
~~€ 3.200,-~~  
**Aktionspreis**  
**€ 2.890,-**  
 zuzüglich MwSt.  
 und 🇪🇺 FKP 5

inkl. Untergestell

#### Technische Daten

Motorleistung: 1,5 kW 50Hz/400V  
 Schnittgeschwindigkeit: 44/88 1/min.  
 Sägeblattmaß: 315 x 2,0 x 32 mm  
 Stellfläche: 1010 x 960 x 1770 mm  
 Arbeitshöhe: 960 mm  
 Gewicht: 175 Kg  
 Bestellnummer: HAWK315

Schnittbereich	○	□	▭
0°, mm	Ø 100	80 x 80	110 x 70
45°, mm	Ø 90	75 x 75	85 x 70



## ZIMMER HAWK 315 L

### Kappsäge mit 2 Geschwindigkeiten

Die ZIMMER HAWK 315 L ist eine manuelle Kappsäge für den Einsatz von HSS-Sägeblättern

- ▶ Gehrung links/rechts bis 45° mit hoher Sägeleistung
- ▶ Die HAWK 315 L wird mit 400 V Drehstrom, mit 2 Geschwindigkeiten geliefert
- ▶ inklusive Untergestell und Sägeblatt
- ▶ Die Maschine entspricht in allen Bereichen den CE-Vorschriften

Listen-Preis  
~~€ 3.200,-~~  
**Aktionspreis**  
**€ 2.890,-**  
 zuzüglich MwSt.  
 und 🇪🇺 FKP 5

inkl. Untergestell

#### Technische Daten

Motorleistung: 1,5 kW 50Hz/400V  
 Schnittgeschwindigkeit: 22/44 1/min.  
 Sägeblattmaß: 315 x 2,0 x 32 mm  
 Stellfläche: 1010 x 960 x 1770 mm  
 Arbeitshöhe: 960 mm  
 Gewicht: 175 Kg  
 Bestellnummer: HAWK315

Schnittbereich	○	□	▭
0°, mm	Ø 100	80 x 80	110 x 70
45°, mm	Ø 90	75 x 75	85 x 70



## MEP FALCON 352

### Kappsäge für Stahl

Manuelle Hochleistungs-Kappsäge für den Einsatz von HSS Sägeblättern. Gehrung links/rechts bis 45°.

Die **FALCON 352**, auch mit Stahluntergestell lieferbar (Zubehör), wird in 400 V Drehstrom, mit zwei Geschwindigkeiten geliefert.

Listen-Preis  
~~€ 5.678,-~~  
**Aktionspreis**  
**€ 4.790,-**  
 zuzüglich MwSt.  
 und 🇪🇺 FKP 4

inkl. Untergestell

Sägeblatt	kW	min <sup>-1</sup>	mm	Ø	○	□	▭	∅	■	kg
				0°	mm	mm	mm	mm	mm	
350 x 32 x 2,5	1,1/2,2	30/60	130	45°	350	115	100	130 x 80	250	50
				45°	350	100	85	90 x 80	250	40
				45°	350	75	75	90 x 65	250	40



## 154 - Kap. 10 ton

Handhydraulische Werkstattpresse,  
zweistufig, mit Auflageplatte  
und 1 Satz Prismenblöcke

Listen-Preis  
~~€ 1.466,-~~

Aktionspreis  
**€ 1.299,-**  
zuzüglich MwSt.  
und 🚚 FKP 4

### Technische Konstruktion

- Zylinderkolben aus speziellen Stahl, behandelt sowie auch verchromt.
- Feder aus Stahl, die in den Zylinder einsteckt ist, für einen schnellen Rücklauf des Kolbens.
- Zweistufige Handpumpe: Schnelligkeit während die Annäherungsphase und Exaktheit während die Arbeit.
- Führung der zwei Geschwindigkeiten dank einen Handrad auf der Pumpe.
- Maximale Vielseitigkeit dank dem höhenverstellbaren Tisch.
- Auflageplatte und zwei V-Prismen serienmäßig im Lieferumfang enthalten



## 156 - Kap. 20 ton

Handhydraulische Werkstattpresse,  
zweistufig, mit Auflageplatte  
und 1 Satz Prismenblöcke

Listen-Preis  
~~€ 1.959,-~~

Aktionspreis  
**€ 1.650,-**  
zuzüglich MwSt.  
und 🚚 FKP 5

### Technische Konstruktion

- Zylinderstange aus Spezialstahl, behandelt und verchromt
- Stahlfeder im Zylinder für eine schnelle Rückstellung der Stange
- Handpumpe mit zwei Geschwindigkeiten
- Steuerung der beiden Geschwindigkeiten über ein Handrad an der Pumpe
- Höhenverstellbare Auflagefläche
- Auflageplatte und zwei V-Prismen serienmäßig im Lieferumfang enthalten



## P30/SA - Kap. 30 ton

Handhydraulische Werkstattpresse,  
zweistufig

Listen-Preis  
~~€ 3.167,-~~

Aktionspreis  
**€ 2.650,-**  
zuzüglich MwSt.  
und 🚚 FKP 6

### Technische Konstruktion

- Robuste, geschweißte Stahlkonstruktion
- Zylinderstange aus speziell behandeltem und verchromtem Spezialstahl
- Im Zylinder eingebaute Stahlfeder für eine schnelle Rückstellung der Stange
- Handpumpe mit zwei Geschwindigkeiten
- Steuerung der beiden Geschwindigkeiten über ein Handrad an der Pumpe
- Winde zum Anheben der Platte
- Manometer mit großem Durchmesser serienmäßig

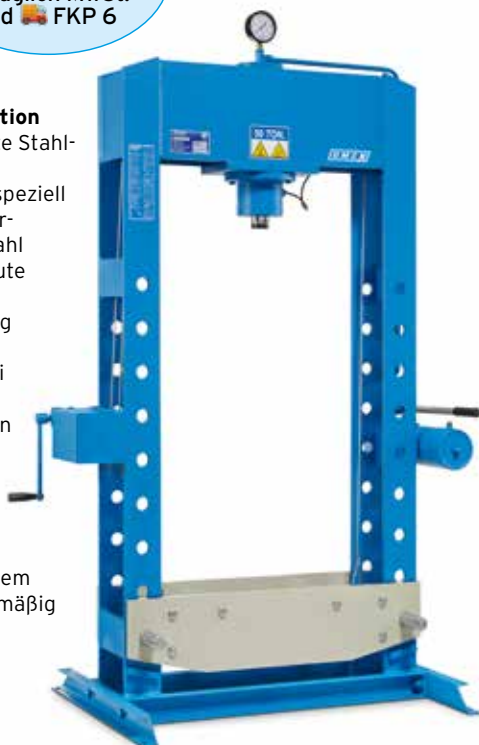

## 156/W - Kap. 20 ton

Elektrohydraulische Werkstattpresse,  
einstufig

Listen-Preis  
~~€ 5.199,-~~

Aktionspreis  
**€ 3.999,-**  
zuzüglich MwSt.  
und 🚚 FKP 5

### Technische Konstruktion

- Zylinderstange aus Spezialstahl, behandelt und verchromt
- Motorisierte Steuereinheit mit zwei Geschwindigkeiten
- Betätigung über Hebeverteiler mit drei Positionen
- Einstellventil zur Regulierung der Leistung
- Höhenverstellbare Platte
- Anheben der Ladefläche mittels spezieller Winde oder Stange
- Manometer serienmäßig



## P30/W - Kap. 30 ton

Elektrohydraulische Werkstattpresse,  
einstufig

Listen-Preis  
~~€ 6.450,-~~

Aktionspreis  
**€ 5.200,-**  
zuzüglich MwSt.  
und 🇪🇺 FKP 6

### Technische Konstruktion

- Zylinderstange aus Spezialstahl, behandelt und verchromt
- Motorisierte Steuereinheit mit zwei Geschwindigkeiten und automatischer Einschaltung
- Betätigung über Hebelverteiler mit drei Positionen
- Ausgestattet mit einem Einstellventil zur Regulierung der Leistung
- Höhenverstellbare Platte
- Anheben der Werkbank über eine spezielle Winde oder Stange
- Manometer serienmäßig

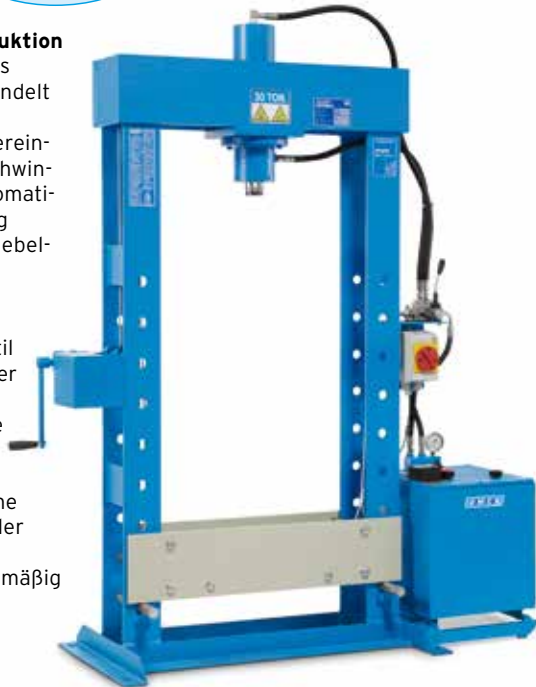

## 162/W - Kap. 50 ton

Elektrohydraulische Werkstattpresse,  
einstufig

Listen-Preis  
~~€ 8.744,-~~

Aktionspreis  
**€ 6.995,-**  
zuzüglich MwSt.  
und 🇪🇺 FKP 6

### Technische Konstruktion

- Zylinderstange aus Spezialstahl, behandelt und verchromt
- Motorisierte Steuereinheit mit zwei Geschwindigkeiten und automatischer Einschaltung
- Betätigung über Hebelverteiler mit drei Positionen
- Einstellventil zur Regulierung der Leistung
- Höhenverstellbare Platte
- Anheben der Ladefläche mittels spezieller Winde oder Stange
- Manometer serienmäßig



## 164/W - Kap. 100 ton

Elektrohydraulische Werkstattpresse,  
zweistufig, Vorlauf bis 10 mm/sek

Listen-Preis  
~~€ 12.885,-~~

Aktionspreis  
**€ 9.990,-**  
zuzüglich MwSt.  
und 🇪🇺 FKP 7

### Technische Konstruktion

- Zylinderstange aus Spezialstahl, behandelt und verchromt
- Motorisierte Steuereinheit mit zwei Geschwindigkeiten und automatischer Einschaltung
- Betätigung über Hebelverteiler mit drei Positionen
- Einstellventil zur Regulierung der Leistung
- Höhenverstellbare Platte
- Anheben der Werkbank über eine spezielle Winde oder Stange
- Manometer serienmäßig



## 164/R - Kap. 100 ton

Elektrohydraulische Werkstattpresse,  
zweistufig, Vorlauf bis 25 mm/sek

Listen-Preis  
~~€ 13.426,-~~

Aktionspreis  
**€ 11.400,-**  
zuzüglich MwSt.  
und 🇪🇺 FKP 7

### Technische Konstruktion

- Zylinderstange aus Spezialstahl, behandelt und verchromt
- Motorisierte Steuereinheit mit zwei Geschwindigkeiten und automatischer Einschaltung
- Bedienung über Hebelverteiler und Druckknopf am Bedienfeld, die gleichzeitig betätigt werden müssen
- Komplett mit hinteren und seitlichen Schutzblechen aus verzinktem Stahl
- Ausgestattet mit Einstellventil zur Regulierung der Leistung je nach auszuführender Bearbeitung
- Maximale Vielseitigkeit dank höhenverstellbarer Ladefläche
- Anheben der Ladefläche mittels spezieller Winde (P30/MR - 162/R - 163/R - 164/R)
- Anheben der Werkbank mittels Stange (164/RS - 204/R - 204/RE)
- Manometer serienmäßig

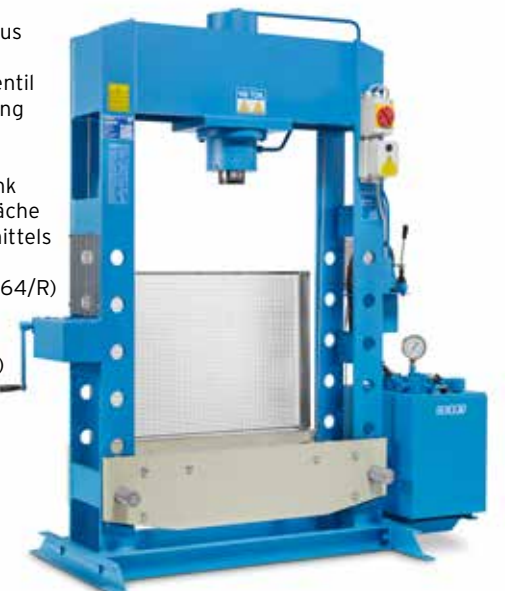

# ZIMMER Schraubstock FV 100

Maschinenschraubstock inkl. Führungsschiene und T-Nuten zum Befestigen an der Bohrmaschine.  
Der Schraubstock verfügt über eine Schnellverstellung per Exzenter.

**Aktionspreis**  
**€ 190,-**  
zuzüglich MwSt.  
und 📦 FKP 1

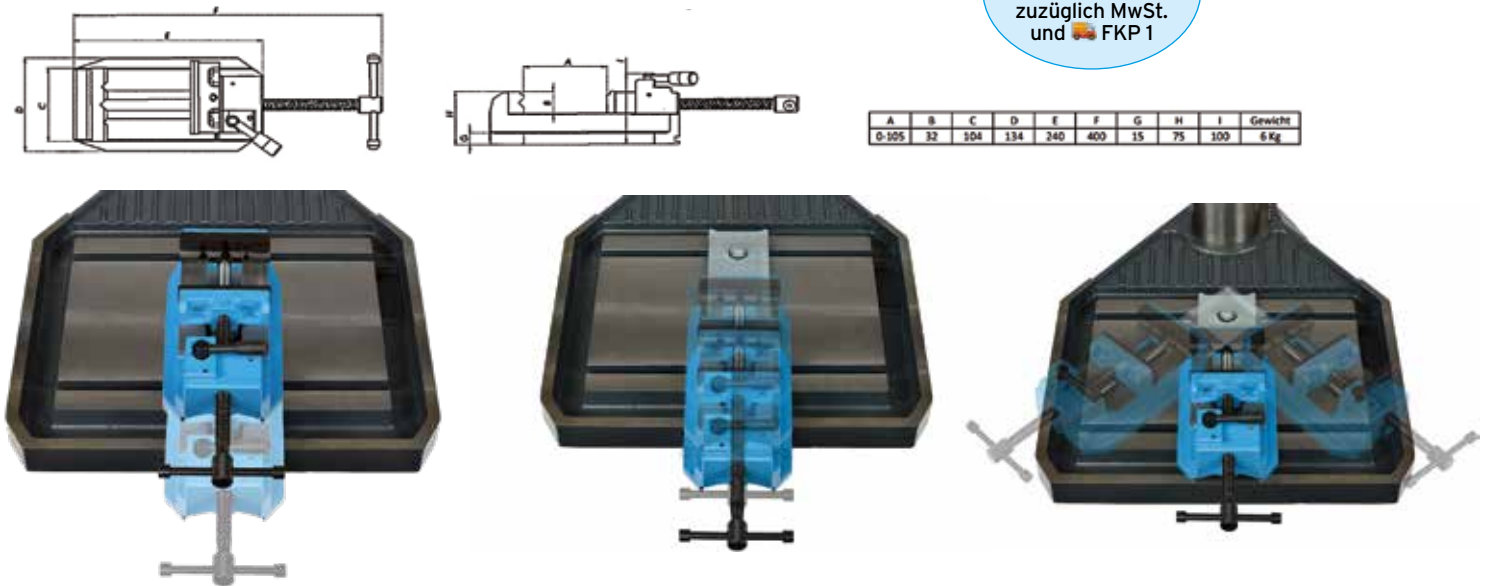

# ZIMMER Schraubstock MSP 150

Schwerer Maschinenschraubstock

- ▶ Äußerst robuster, schwerer Maschinenschraubstock für die Produktion und das Handwerk
- ▶ Grundkörper aus hochfestem Temper- oder Sphäroguß, gehärtete und geschliffene Backen,
- ▶ kräftige Trapezgewindespindeln mit langem Knebel für maximale Spannkraft.
- ▶ Beide Backen mit Auflagefläche für flache Teile. Stahlbacken mit Längs- und Querprismen zur optimalen Anpassung an die Werkstückgeometrie. Korrosionsschutz Backen, Spindeln und Griffe.

**Aktionspreis**  
**€ 239,-**  
zuzüglich MwSt.  
und 📦 FKP 1

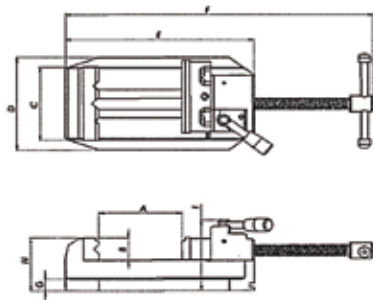

A	B	C	D	E	F	G	H	I	Gewicht
152	38	156	240	310	530	18	60	93	12,2 kg

# ZIMMER Schnellspannbohrfutter

B16/1-16 mm  
inkl. Kegel MK 2 oder 3 oder 4  
(frei wählbar)



**Aktionspreis**  
**€ 89,-**  
zuzüglich MwSt.  
und 📦 FKP 1

Frachtkostenpauschalen (FKP)

- 📦 FKP 1: 10,50 Euro
- 📦 FKP 2: 40,00 Euro
- 📦 FKP 3: 80,00 Euro
- 📦 FKP 4: 120,00 Euro
- 📦 FKP 5: 140,00 Euro
- 📦 FKP 6: 180,00 Euro
- 📦 FKP 7: 300,00 Euro

Gültig bis 31.07.2026  
oder Widerruf  
Alle Preise zzgl. MwSt.

Ihr zuständiger Fachhändler vor Ort:



[www.mz-bamberg.de](http://www.mz-bamberg.de)

[info@mz-bamberg.de](mailto:info@mz-bamberg.de)