

HYDRAULISCHE RANGIERHEBER DK20Q

HEBER ZUM ANHEBEN VON PKWS UND KLEINTRANSPORTERN

Artikelnummer: 3601500

- ✓ Sehr niedrige min. Höhe von nur 80 mm
- ✓ Breiter und robuster Rahmen aus hochfestem Stahl
- ✓ Präzise und sichere Kontrolle beim Absenken
- ✓ Direkt gesteuerter Auslöser für kontrolliertes Absenken und Totmannsteuerung für optimale Sicherheit
- ✓ DK20Q serienmäßig mit Schnellhubfußpedal zum schnellen Überbrücken des Leerhubs

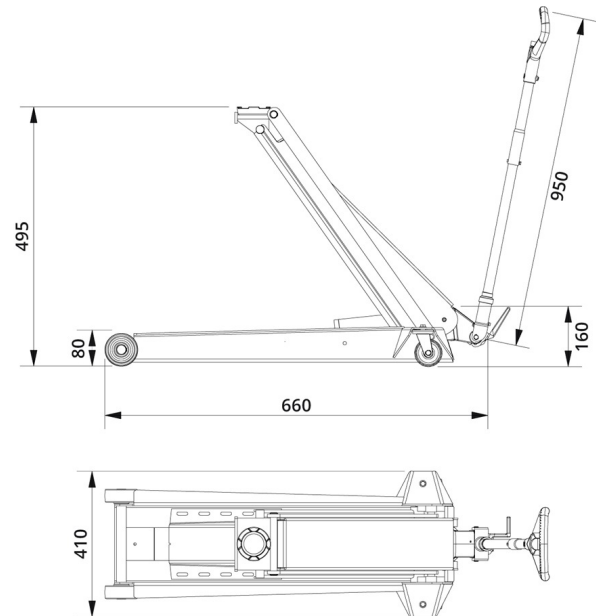

Kapazität:	2 t
Min. Höhe:	80 mm
Max. Höhe:	495 mm
Rahmenlänge:	660 mm
Rahmenhöhe:	160 mm
Länge, Hebel:	950 mm
Breite:	410 mm
Gewicht:	31 kg

HYDRAULISCHE RANGIERHEBER

ZUBEHÖR DK20Q:

GS1

Gummiauflage zum Schutz des Unterbodens



Artikelnummer: 3601400

T3

Zum Freiheben von 2 Rädern



Artikelnummer: 3606000

FDK1

Verlängerung für das Anheben von Autos mit großer Bodenfreiheit (100 mm)



Artikelnummer: 3601600